

Załącznik nr 1 – zakres prac

Spis treści

1. Definicje.....	2
2. Wymagania ogólne.....	4
3. Procedura integracji z Szefem KAS	5
4. Wymagania dotyczące rejestracji w Systemie e-TOLL	6
5. Wymagania dotyczące płatności w Systemie e-TOLL.....	7
6. Proces rozliczenia transakcji i przejazdów	7
6.1 Transakcje dla PrePaid.....	7
6.2 Transakcje dla PostPaid.....	8
7. Proces reklamacji.....	8
8. Rozliczanie i raportowanie w Okresie Rozliczeniowym.....	9
9. Proces autoryzacji transakcji dla Kart Flotowych	10

1. Definicje

Definicje i Skrót	Opis
Automatyczne doładowanie	Usługa, niewymagająca fizycznego użycia Karty Flotowej dająca możliwość dokonywania płatności kartowych na podstawie informacji zebranych od Klienta.
Bramka Płatnicza	Aplikacja/technologia, która zapamiętuje i przekazuje dane, dotyczące płatności od Klienta/Użytkownika, do Wystawcy Kart Flotowych, a następnie przekazuje Klientowi/Użytkownikowi akceptację lub odrzucenie płatności. Centrum autoryzacyjny posiada odpowiednie certyfikaty i spełnia obowiązujące normy bezpieczeństwa, ma połączenie z bankami i innymi instytucjami finansowymi, przekazuje dane do systemów informatycznych tych instytucji w celu zrealizowania transakcji płatniczych, inicjowanych przez Użytkowników.
Czarna lista	Lista Kart Flotowych przypisanych do pojazdów blokowanych przez Przedsiębiorcę z powodu zaginięcia karty, utraty terminu jej ważności oraz niewywiązania się Klienta z zobowiązań wobec Przedsiębiorcy.
Dostawca Kart Flotowych	Podmiot, o którym mowa w art. 131ba ust. 1 ustawy o drogach.
Dzień Roboczy	Dzień tygodnia od poniedziałku do piątku, z wyjątkiem dni ustawowo wolnych od pracy w Rzeczypospolitej Polskiej.
Droga Płatna	Droga lub drogi krajowe, o których mowa w ustawie o drogach i wymienione w rozporządzeniu Rady Ministrów z dnia 22 marca 2011 r. w sprawie dróg krajowych lub ich odcinków, na których pobiera się Opłatę Elektroniczną (Dz. U. z 2022 r. poz. 2539).
Internetowe Konto Klienta (IKK)	Samoobsługowy serwis dedykowany do obsługi konta w SPOE KAS. Za pośrednictwem IKK Klient może zarejestrować się w SPOE KAS, skonfigurować kluczowe parametry usług, w celu dostosowania ich do swoich potrzeb.
Karta Flotowa (Karta Paliwowa)	Karta identyfikująca Klienta dostarczona przez Przedsiębiorcę, niebędąca narzędziem płatniczym, wykorzystywana w szczególności w procesie rejestracji w SPOE KAS oraz rejestracji transakcji klienta dokonywanych na koncie rozliczeniowym Klienta w SPOE KAS w sposób bezgotówkowy w trybie PrePaid i PostPaid.
Konto Rozliczeniowe	Konto przypisane do Konta Klienta umożliwiające uiszczenie lub wniesienie Opłaty Elektronicznej w trybie PrePaid lub PostPaid. Klient ma możliwość posiadania wielu Kont Rozliczeniowych przypisanych do Konta Klienta. Wszystkie

	pojazdy zarejestrowane na Koncie Klienta są przyporządkowywane do Kont Rozliczeniowych.
Konto Klienta	Konto dla Klienta zarejestrowane w SPOE KAS.
Klient	Właściciel pojazdu albo posiadacz pojazdu, o którym mowa w art. 73 ust. 5 ustawy z dnia 20 czerwca 1997 r. – Prawo o ruchu drogowym, albo użytkownik pojazdu, o którym mowa w art. 80b ust. 1 pkt 4 ustawy z dnia 20 czerwca 1997 r. – Prawo o ruchu drogowym, zobowiązany do uiszczenia Opłaty Elektronicznej.
Konto Pojazdu	Zbiór danych o pojeździe Klienta, który został zarejestrowany w SPOE KAS.
Koordinator ds. Dostawców Kart Flotowych	Osoby lub osoba wskazana przez Przedsiębiorcę, która koordynuje i nadzoruje działania operacyjne, rozliczeniowe i reklamacyjne realizowane przez Przedsiębiorcę. Osoby lub osoba ta zostanie wskazana w trakcie wdrożenia Usługi z imienia i nazwiska wraz z danymi kontaktowymi (numer telefonu, adres e-mail).
Miejsce Obsługi Klienta (MOK)	Punkty dystrybucji lub przygraniczne punkty obsługi klienta umożliwiające bezpośrednią obsługę Klientów w ramach SPOE KAS.
Nota	Dokument finansowy wystawiany przez Szefa KAS, na podstawie którego Przedsiębiorca będzie dokonywał płatności.
Okres Rozliczeniowy	Przedział czasu równy jednemu miesiącowi kalendarzowemu albo przedział czasu równy liczbie dni pozostałych do końca danego miesiąca kalendarzowego, w przypadku gdy Umowa zawierana jest w dzień inny niż pierwszy dzień miesiąca kalendarzowego albo przedział czasu równy liczbie dni, w których przedmiot Umowy był wykonywany przez Przedsiębiorcę do chwili rozwiązania Umowy.
Opłata Elektroniczna	Opłata określona w art. 13 ust. 1 pkt 3 oraz art. 13ha ustawy o drogach (płacona za przejazd Pojazdu Ciężkiego po Drodze Płatnej w wysokości zależnej od odległości przejechanego odcinka Drogi Płatnej, zgodnie ze stawką ustaloną za przejazd 1 kilometra Drogi Płatnej).
Pojazd Ciężki	Pojazd samochodowy w rozumieniu art. 2 pkt 33 ustawy z dn. 20 czerwca 1997 r. - Prawo o ruchu drogowym (Dz. U. z 2023 r., poz. 1047, z późn. zm.), którego przejazd po Drodze Płatnej podlega obowiązkowi uiszczenia Opłaty Elektronicznej, albo zespół pojazdów składający się z pojazdu samochodowego w rozumieniu wyżej wymienionej ustawy oraz przyczepy lub naczepy o dopuszczalnej masie całkowitej powyżej 3,5 tony, w tym autobus niezależnie od jego dopuszczalnej masy całkowitej.
PrePaid	Konto Rozliczeniowe w trybie przedpłaty, które umożliwia uiszczenie lub wniesienie Opłaty Elektronicznej z wykorzystaniem środków znajdujących się na koncie Rozliczeniowym Klienta, poprzez obniżenie salda środków pieniężnych dostępnych na danym Koncie Rozliczeniowym.
Przedsiębiorca	Podmiot, który w ramach realizacji przedmiotu Umowy może pełnić rolę Dostawcy Kart Flotowych, i/lub pełnić rolę Dostawcy i Wystawcy Kart Flotowych.

PostPaid	Konto Rozliczeniowe w trybie płatności odroczonej, które umożliwia uiszczenie lub wniesienie Opłaty Elektronicznej po skorzystaniu z Drogi Płatnej. Rozliczenie następuje na podstawie wystawionej Noty z odroczonym terminem płatności.
Raport Miesięczny	Raport zawierający podsumowanie zrealizowanych Usług przez Przedsiębiorcę w danym Okresie Rozliczeniowym.
Reklamacja	Oznacza zastrzeżenie Szefa KAS odnoszące się do Usług świadczonych przez Przedsiębiorcę w szczególności dot. jakości oraz terminów.
Sieć Dystrybucji	Sieć Punktów Dystrybucji i Przygranicznych Punktów Obsługi Klienta na terenie Rzeczypospolitej Polskiej.
System Poboru Opłaty Elektronicznej KAS lub SPOE KAS	System, którego głównym zadaniem jest naliczanie Opłaty Elektronicznej na odcinkach Dróg Płatnych.
Terminal Płatniczy	Sprzęt dostarczony i utrzymywany przez Szefa KAS do Miejsc Obsługi Klienta w celu akceptacji Kart Flotowych.
Usługa	Usługa zdefiniowana w § 2 ust. 2.1 Umowy.

2. Wymagania ogólne

Przedsiębiorca świadczy Usługi zgodnie z § 2 ust. 2.1 Umowy, wśród których wyróżnia się możliwość wnoszenia lub uiszczania Opłaty Elektronicznej w trybie PrePaid, w tym:

- a) zapewnienie dostępności płatności Kartami Flotowymi w MOK z wykorzystaniem Terminali Płatniczych dostarczanych i utrzymywanych przez Szefa KAS lub podmiot trzeci wskazany przez Szefa KAS,
- b) zapewnienie dostępności płatności Kartami Flotowymi w IKK, dostarczonym i utrzymywanym przez Szefa KAS,
- c) współpraca z podmiotem trzecim wskazanym przez Szefa KAS w zakresie dostępności płatności Kartami Flotowymi dla SPOE KAS przy wskazaniu, że za proces autoryzacji odpowiada Szef KAS lub podmiot trzeci wskazany przez Szefa KAS.

Proces obsługi transakcji płatniczych, o których mowa powyżej jest obsługiwany za pośrednictwem Bramki Płatniczej dostarczanej i utrzymywanej przez Szefa KAS lub podmiot trzeci wskazany przez Szefa KAS.

Przedsiębiorca zintegruje swoje narzędzia z SPOE KAS w zakresie rejestracji oraz procesu rozliczeniowego. W ramach SPOE KAS mogą być wykorzystywane płatności Automatycznego doładowania.

Przedsiębiorca zobowiązany jest do złożenia oświadczenia wskazującego Wystawcę Kart Flotowych, którego usługi będzie dostarczał. W tym celu Przedsiębiorca składa oświadczenie zgodnie ze wzorem określonym w załączniku nr 8 do Umowy. Niemożliwe jest dostarczenie usług Wystawcy Kart Flotowych, którego usługi zapewnia na potrzeby SPOE KAS inny Przedsiębiorca.

3. Procedura integracji z Szefem KAS

Poniżej opisano sposób postępowania i podejmowane kroki, w celu integracji systemu Przedsiębiorcy z Systemem SPOE KAS.

- a) Przedsiębiorca na dedykowany adres e-mail wskazany na stronie <https://www.gov.pl/web/kas/informacja-dla-przedsiębiorcow-operatorow-kart-flotowych> - zgłasza wolę zawarcia umowy na dostarczenie usług kart flotowych dla SPOE KAS,
- b) Przedsiębiorca otrzymuje projekt umowy o zachowanie poufności,
- c) Po zawarciu umowy o zachowanie poufności, Szef KAS przekazuje Przedsiębiorcy dokumentację techniczną niezbędną do integracji oraz dane do zestawienia połączenia (parametry połączenia, certyfikaty, adresy i hasła) dla środowiska testowego,
- d) Wystawca Karty Flotowej dokona integracji swojego centrum autoryzacyjnego z Bramką Płatniczą dostarczanej i utrzymywanej przez Szefa KAS lub podmiot trzeci wskazany przez Szefa KAS,
- e) Przedsiębiorca zgłasza gotowość do przeprowadzenia testów integracyjnych,
- f) przeprowadzenie testów integracyjnych, w tym testów end-to-end, zgodnie z przygotowanymi scenariuszami,
- g) przygotowanie przez Szefa KAS raportu z testów i przekazanie Przedsiębiorcy,
- h) jeśli raport jest pozytywny – przygotowanie do integracji z Przedsiębiorcą na środowisku produkcyjnym,
- i) po zawarciu Umowy Przedsiębiorca otrzymuje parametry do zestawienia połączenia dla środowiska produkcyjnego.

4. Wymagania dotyczące rejestracji w SPOE KAS

Przedsiębiorca w ramach usługi rejestracji w SPOE KAS, przekazuje dane:

- a) imię i nazwisko lub nazwę właściciela, posiadacza albo użytkownika pojazdu, adres zamieszkania lub adres jego siedziby,
- b) numer PESEL, numer identyfikacji podatkowej albo inny numer identyfikacyjny używany w państwie zamieszkania lub siedziby albo numer, za pomocą którego właściciel, posiadacz albo użytkownik pojazdu jest zidentyfikowany na potrzeby podatku od towarów i usług albo podatku od wartości dodanej, a jeżeli nie został nadany, nazwę i numer dokumentu stwierdzającego tożsamość osoby fizycznej niewykonywającej działalności gospodarczej będącej właścicielem, posiadaczem albo użytkownikiem pojazdu oraz nazwę państwa, które ten dokument wydało,
- c) dane pojazdu samochodowego, w szczególności:
 - o numer rejestracyjny,
 - o określenie dopuszczalnej masy całkowitej,
 - o poziom emisji zanieczyszczeń (normy EURO),
- d) imię i nazwisko użytkownika w ramach obsługi Konta Klienta w IKK.

Przedsiębiorca na żądanie Klienta dokona zmiany/uzupełniania rejestru o:

- a) kategorię pojazdu lub liczbę osi pojazdu,
- b) numery rejestracyjne przyczepy lub naczepy stanowiących zespół pojazdów.

Przedsiębiorca jest zobowiązany, na żądanie Szefa KAS do przekazania dokumentu potwierdzającego zgodę Klienta na rejestrację i przekazanie danych do SPOE KAS. W tym celu niezbędne jest przekazanie Szefowi KAS odwzorowanych cyfrowo dokumentów potwierdzających zgodę Klienta lub zgodę podpisaną cyfrowo.

W przypadku rejestracji oraz aktualizacji danych wymagane jest dodanie odwzorowanych cyfrowo dokumentów potwierdzających prawidłowość wskazanych danych.

Udział Przedsiębiorcy w procesie rejestracji Klienta bezpośrednio w MOK oraz IKK ogranicza się do akceptacji transakcji realizowanej Kartą Flotową w zakresie powiązania jej do pojazdu dla trybu PostPaid lub przypisania do konta rozliczeniowego dla trybu PrePaid.

5. Wymagania dotyczące płatności w Systemie e-TOLL

Przedsiębiorca zobowiązany jest do:

- a) umożliwienia realizacji płatności w SPOE KAS Kartami Flotowymi (doładowanie, opłacenie Noty), w tym:
 - o zapewnienia dostępności płatności Kartami Flotowymi w MOK z wykorzystaniem Terminali Płatniczych,
 - o zapewnienia płatności Kartami Flotowymi na portalu IKK dostarczanym i utrzymywanym przez Szefa KAS,
 - o zapewnienia płatności Kartami Flotowymi za pośrednictwem aplikacji mobilnej SPOE KAS dostarczanej i utrzymywanej przez Szefa KAS,
- b) umożliwienia realizacji transakcji zwrotu niewykorzystanych środków dla Klientów,
- c) akceptacji i rozliczania wszystkich rodzajów transakcji płatniczych obsługiwanych w Systemie SPOE KAS,
- d) umożliwienia przypisania Karty Flotowej do Konta Rozliczeniowego w celu automatycznego uzupełnienia salda w przypadku płatności PrePaid, przypisanie Karty Flotowej może być także możliwe w MOK oraz IKK,
- e) wymiana danych w celu aktualizacji danych Karty Flotowej (m.in.: przypisanie karty, blokada karty, wymiana karty, usunięcie karty),
- f) aktualizacji Czarnej Listy w SPOE KAS w trybie ciągłym (Czarna Lista jest aktualna do czasu udostępnienia nowej),
- g) umożliwienia płatności Kartami Flotowymi w IKK. Szef KAS zapewnia Bramkę Płatniczą do płatności internetowych, która będzie akceptować Karty Flotowe Przedsiębiorcy,
- h) wdrożenia wszelkiej niezbędnej infrastruktury własnej – zarówno technicznej, jak i operacyjnej – na własny koszt.

6. Proces rozliczenia transakcji i przejazdów

6.1 Transakcje dla PrePaid

Szef KAS wystawia i wysyła Notę za transakcje dla PrePaid do Przedsiębiorcy każdego Dnia Roboczego. Przedsiębiorca zobowiązany jest uregulować należność w określonym terminie, o którym mowa w § 5 ust. 5.4 Umowy na indywidualny rachunek bankowy wskazany w Nocie. Przedsiębiorca otrzyma powiadomienie o wystawionej Nocie wraz z metadanymi dokumentu, natomiast dokument w wersji elektronicznej będzie udostępniony na zasobie sieciowym Szefa KAS.

Dane do Noty są przygotowywane na podstawie plików rozliczeniowych wysyłanych codziennie do Przedsiębiorcy. Dane z pliku rozliczeniowego są podstawą do wystawienia Noty.

Na zasobie sieciowym Szefa KAS będą zamieszczane również inne dokumenty finansowe m.in. noty odsetkowe oraz korekty do not i not odsetkowych.

6.2 Transakcje dla PostPaid

Szef KAS wystawia i wysyła Notę za transakcje dla PostPaid do 7 Dni Roboczych po zakończeniu Okresu Rozliczeniowego. Przedsiębiorca zobowiązany jest uregulować należność w określonym terminie, o którym mowa w § 5 ust. 5.3 Umowy na indywidualny rachunek bankowy wskazany w Nocie.

Przedsiębiorca otrzyma powiadomienie o wystawionej Nocie wraz z metadanymi dokumentu, natomiast dokument w wersji elektronicznej będzie udostępniony na zasobie sieciowym Szefa KAS.

Dane do Noty są przygotowywane na podstawie plików rozliczeniowych wysyłanych codziennie do Przedsiębiorcy. Dane z pliku rozliczeniowego są podstawą do wystawienia Noty.

Na zasobie sieciowym Szefa KAS będą zamieszczane również inne dokumenty finansowe m.in. noty odsetkowe oraz korekty do not i not odsetkowych.

7. Proces reklamacji

Reklamacje będą zgłaszane przez Szefa KAS drogą elektroniczną do Przedsiębiorcy na wskazany przez Przedsiębiorcę adres poczty elektronicznej (e-mail).

Przedsiębiorca zobowiązuje się do potwierdzenia otrzymania Reklamacji e-mailem zwrotnym w terminie do 3 dni od momentu jej otrzymania.

Przedsiębiorca zobowiązany jest do udzielenia wyjaśnień w zakresie Reklamacji w terminie 5 dni roboczych od dnia jej złożenia przez Szefa KAS. Przedsiębiorca dotrzyma terminu wskazanego powyżej w sytuacji, gdy przekaże Szefowi KAS szczegółowe i kompletne wyjaśnienia do wszystkich kwestii poruszonych w Reklamacji. Jeżeli Przedsiębiorca nie przedstawi wyjaśnień w terminie 10 Dni Roboczych od dnia złożenia Reklamacji, uważa się, że uznał za zasadne zastrzeżenia przedstawione przez Szefa KAS. Nieuznanie zastrzeżeń przedstawionych przez Szefa KAS należy traktować jedynie jako stanowisko Przedsiębiorcy.

Szef KAS na podstawie przedstawionych wyjaśnień podejmie decyzję odnośnie konsekwencji finansowych w tym rozliczenie ewentualnych strat Szefa KAS z wynagrodzenia Przedsiębiorcy.

8. Rozliczanie i raportowanie w Okresie Rozliczeniowym

Zrealizowane usługi będą raportowane i rozliczane w Okresach Rozliczeniowych.

Przedsiębiorca wyznaczy minimum jedną osobę – Koordynatora ds. Dostawców Kart Flotowych odpowiedzialną za kontakt i współpracę z Koordynatorami Umowy po stronie Szefa KAS, m.in. wyjaśnienie niezgodności i wątpliwości związanych z realizacją umowy, wystawionymi fakturami, itp. Przedsiębiorca zapewni kontakt z ww. osobą w godzinach 07:00 – 18:00 w Dni Robocze. Z uwagi na możliwość wystąpienia zintensyfikowanego okresu wdrażania Usługi godziny te mogą ulec zmianie.

Przedsiębiorca przedkładać będzie Szefowi KAS Raporty Miesięczne.

Wzór raportu został wskazany jako załącznik nr 3 do Umowy.

Raporty Miesięczne będą dostarczane Szefowi KAS w wersji elektronicznej, na adres poczty e-mail koordynatorów wskazanych przez Szefa KAS w terminie 5 Dni Roboczych od zakończenia Okresu Rozliczeniowego.

Przekazane Raporty Miesięczne będą podlegać akceptacji przez Szefa KAS w terminie 5 Dni Roboczych od daty ich otrzymania. Szef KAS może żądać od Przedsiębiorcy dodatkowych informacji w celu potwierdzenia lub wyjaśnienia przekazanych Raportów Miesięcznych. Szef KAS może zdecydować o zaakceptowaniu przekazanych Raportów Miesięcznych we własnym zakresie.

Przedsiębiorca wystawi comiesięcznie faktury VAT za wykonaną Usługę, w terminie zgodnym z przepisami podatkowymi od zatwierdzenia Raportu Miesięcznego przez Szefa KAS na dane:

Ministerstwo Finansów

Departament Poboru Opłat Drogowych
ul. Świętokrzyska 12, 00-916 Warszawa NIP 526-02-50-274

Szef KAS dopuszcza składanie ustrukturyzowanych faktur drogą elektroniczną zgodnie z postanowieniami ustawy z dnia 9 listopada 2018 r. o elektronicznym fakturowaniu w zamówieniach publicznych, koncesjach na roboty budowlane lub usługi oraz partnerstwie publiczno-prywatnym.

Terminy wskazane przy przekazywaniu i akceptacji Raportu Miesięcznego oraz wystawieniu faktury VAT należy uznać za maksymalne, wobec czego zarówno Przedsiębiorca jak i Szef KAS może dokonać opisanego działania przed upływem wskazanego terminu.

Do faktur VAT Przedsiębiorca załączy specyfikację wykonanych usług w postaci Raportu Miesięcznego. Postanowienia zawarte powyżej stosuje się odpowiednio do zapłaty wynagrodzenia za zrealizowanie usługi w Okresie Rozliczeniowym.

9. Proces autoryzacji transakcji dla Kart Flotowych

Autoryzacja transakcji realizowanych z wykorzystaniem Kart Flotowych jest realizowana na podstawie poniżej zamieszczonego schematu. Za proces autoryzacji transakcji odpowiada Bramka Płatnicza dostarczana i utrzymywana przez Szefa KAS. W celu realizacji procesu autoryzacji niezbędna jest bezpośrednia współpraca Wystawcy Kart Flotowych z Bramką Płatniczą. Autoryzacja transakcji w SPOE KAS jest realizowana przez:

- a) autoryzację w trybie online – polega na autoryzacji z wykorzystaniem połączenia z centrum autoryzacyjnym Wystawcy Kart Flotowych,
- b) autoryzację w trybie offline – polega na autoryzacji transakcji z wykorzystaniem danych Kart Flotowych ujętych w liście zastrzeżonych Kart Flotowych przekazanej przez Dostawcę lub Wystawcę Kart Flotowych do Bramki Płatniczej.

Wnioski o autoryzację dla Kart Flotowych są inicjowane w SPOE KAS i wysyłane do Bramki Płatniczej. Obsługiwane są również zwroty (transakcje obciążeniowe) związane z transakcjami, które zostały wcześniej autoryzowane i rozliczone. Do ochrony komunikacji pomiędzy Dostawcą Kart Flotowych a Operatorem Bramki Płatniczej stosowane jest połączenie VPN.

- **Transakcje realizowane w MOK:** SPOE KAS przesyła wniosek o płatność - wraz z identyfikatorem terminala znajdującego się w punkcie sprzedaży - do Bramki Płatniczej. Bramka Płatnicza inicjuje transakcję i prosi płatnika opłat drogowych przy terminalu płatniczym o włożenie/przeciągnięcie karty. Po zebraniu informacji o karcie i kodzie PIN terminal przesyła transakcję do Bramki Płatniczej. W zależności od rodzaju karty bramka płatnicza wysyła prośbę o autoryzację transakcji do odpowiedniego systemu Dostawcy Karty Flotowej w celu autoryzacji lub autoryzuje transakcję w trybie „offline”. Po autoryzacji odpowiedź jest wysyłana do SPOE KAS, który finalizuje transakcję.

Obecnie w MOK są zainstalowane i wykorzystywane w celu obsługi transakcji z wykorzystaniem kart flotowych terminale płatnicze Verifone typu Vx820. Terminale te są podłączone do systemu Operatora Bramki Płatniczej przez VPN. Dodatkowo komunikacja jest szyfrowana.

- **Transakcje realizowane w IKK:** Strona Web przekierowuje Klienta na stronę płatności operatora Bramki Płatniczej. Wymagane jest wprowadzenie danych karty lub o wybranie wcześniej zarejestrowanej karty w celu dokonania płatności. W zależności od użytej karty, Bramka Płatnicza wysyła prośbę o autoryzację transakcji do odpowiedniego systemu Dostawcy Karty Flotowej w celu autoryzacji w trybie online lub autoryzuje transakcję w trybie offline. Po autoryzacji odpowiedź zostaje wysłana do SPOE KAS.

Podczas autoryzacji transakcji realizowanej Kartami Flotowymi są dopuszczone następujące metody autoryzacji:

- MAN – możliwość ręcznego wprowadzenia numeru karty w przypadku korzystania z IKK lub aplikacji mobilnej,
- NOP – realizacja transakcji z wykorzystaniem fizycznej Kart Flotowej bez uwierzytelnienia
- z wykorzystaniem numeru PIN,
- PIN – realizacja transakcji z wykorzystaniem fizycznej Kart Flotowej z wykorzystaniem uwierzytelnienia numeru PIN.

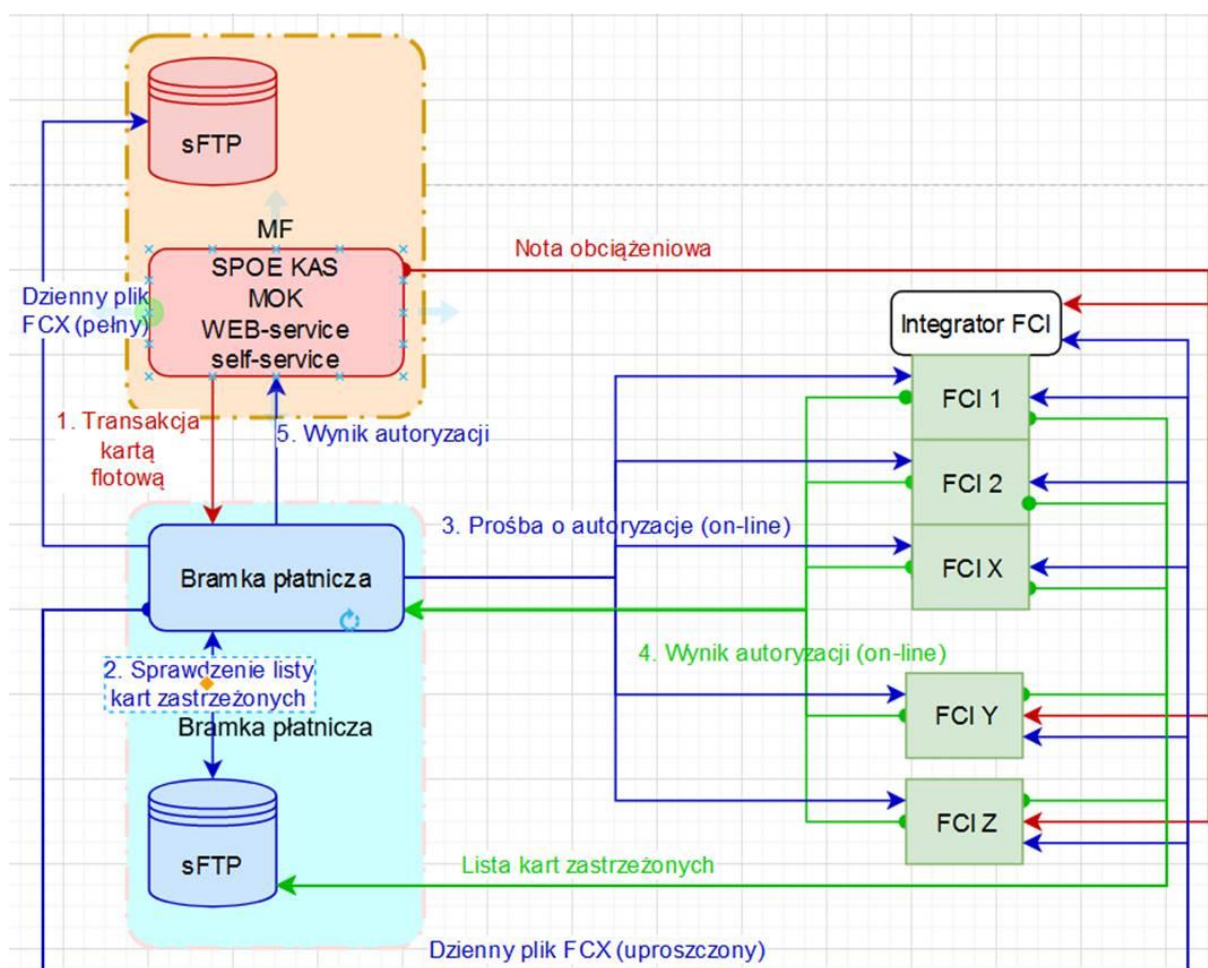

Schemat autoryzacji transakcji Kartami Flotowymi w SPOE KAS

Opis wersji.

Użytkownik inicjuje transakcję kartą flotową.

1. SPOE KAS wysyła żądanie do Bramki Płatniczej przy pomocy wewnętrznego protokołu Bramki Płatniczej. Są to dane zaszyfrowane.
2. Bramka Płatnicza sprawdza listę kart zastrzeżonych.
3. Bramka Płatnicza wysyła do Dostawcy Karty Flotowej żądanie autoryzacji.
4. Dostawca Karty Flotowej przesyła odpowiedź do Bramki Płatniczej.
5. Bramki Płatniczej przekazuje informację o wyniku operacji do SPOE KAS.

Kroki *Dzienny plik FCX (pełny)*, *Dzienny plik FCX (uproszczony)*, *Nota* wykonują się poza procedurą autoryzacji. W tym wariantcie Noty będą wysyłane do każdego Dostawcy Kart Flotowych niezależnie od integracji.

Do weryfikacji Kart Flotowych stosowane są standardowe kontrole, takie jak:

- a) weryfikacja prawidłowości numeru karty flotowej na podstawie listy aktualnych zakresów numeracji kart,
- b) data wygaśnięcia,
- c) cyfra kontrolna Luhna,
- d) limity (ilości transakcji i kwoty),
- e) sprawdzenie czarnych list (patrz kolejny punkt),
- f) sprawdzenie kodu produktu,
- g) sprawdzenie kodu usługi.

Do zatwierdzenia transakcji w Terminalu Płatniczym w procesie autoryzacji istnieje możliwość wymagania wpisania numeru PIN.

Jeżeli Umowa przewiduje, że proces autoryzacji może przebiegać w trybie „offline”, wówczas Bramka Płatnicza dokonuje akceptacji płatności bez prośby (wniosku) skierowanej do Dostawcy Kart Flotowych. Może tego dokonać poprzez weryfikację z listą kart zastrzeżonych dostarczoną przez Dostawcę Karty Flotowej. Dodatkowo bramka płatności obsługuje weryfikację PIN-em dla takich transakcji. W tym celu Dostawca Kart Flotowych musi dostarczyć klucze bezpieczeństwa weryfikacji PIN do wstrzyknięcia do modułów bezpieczeństwa hosta bramki płatności.

Lista kart zastrzeżonych

Lista kart zastrzeżonych jest przekazywana od Dostawcy Kart Flotowych do SPOE KAS oraz Bramki Płatniczej. Przekazywanie listy odbywa się w następujący sposób:

- a) lista kart zastrzeżonych jest przesyłana nie więcej niż raz dziennie,
- b) lista kart zastrzeżonych jest przesyłana zawsze jako pełna lista (a nie plik przyrostowy ze zmianami),
- c) jeśli nowa wersja listy kart zastrzeżonych nie zostanie przekazana, poprzednia wersja listy kart zastrzeżonych jest nadal ważna.

Niezbędne wymogi dotyczące akceptacji Kart Flotowych w SPOE KAS:

- a) Wystawca Kart Flotowych musi uzgodnić i podpisać z Operatorem Bramki Płatniczej umowę o zachowaniu poufności w celu ochrony wytycznych dotyczących bezpieczeństwa i umożliwienia wymiany specyfikacji technicznych,
- b) Wystawca Kart Flotowych musi dostarczyć specyfikację kart, które będą obsługiwane w systemie SPOE KAS przez Bramkę Płatniczą,
- c) Wystawca Kart Flotowych musi ustanowić połączenie VPN z serwerem SFTP SPOE KAS i Operatorem Bramki Płatniczej (do przekazywania Czarnej Listy),
- d) Wystawca Kart Flotowych zobowiązany jest dostarczać pliki „listy kart zastrzeżonych” w ustalonym w harmonogramie czasie (na serwer SFTP),
- e) Wystawca Kart Flotowych musi dostarczyć Bramce Płatniczej specyfikację host-to-host do obsługi autoryzację online,
- f) jeśli Wystawca Kart Flotowych obsługuje autoryzację online, wówczas musi także ustanowić bezpieczne połączenie dla celów autoryzacji online (z Bramką Płatniczą),
- g) jeśli Wystawca Kart Flotowych obsługuje karty z numerem PIN, wówczas musi dostarczyć klucze bezpieczeństwa do szyfrowania/walidacji PIN.